

LOCHANSTALT AHERHAMMER

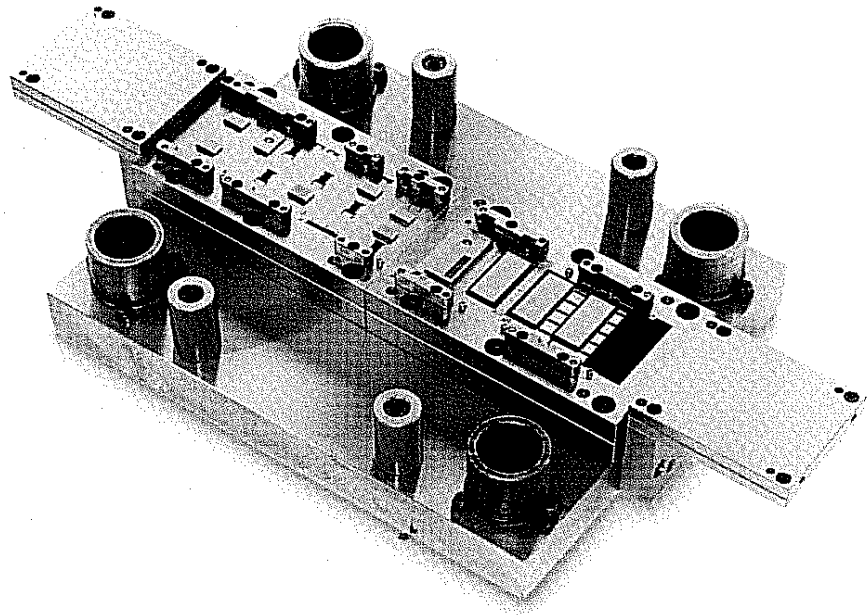

Präzision in Form...

WERKZEUG- UND VORRICHTUNGSBAU

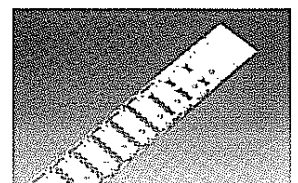
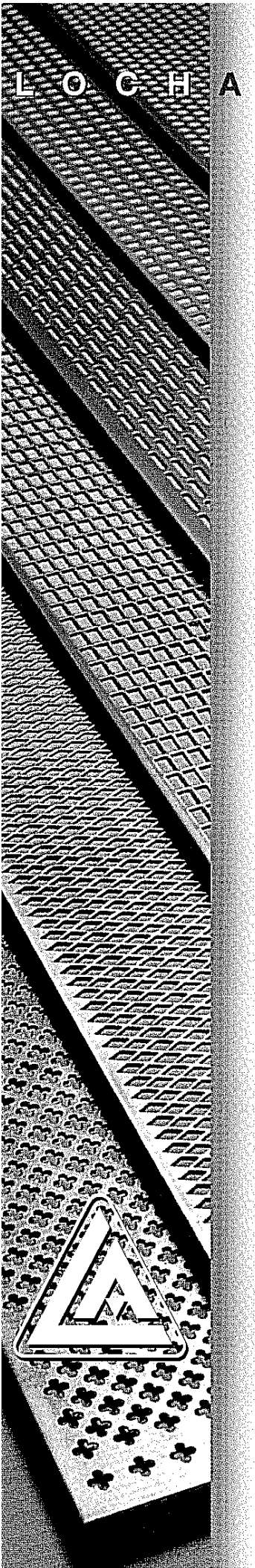

Konstruktion mit modernster Technik

Seit 125 Jahren fertigen wir Lochplatten und Werkzeuge. Erfahrung und qualifizierte Mitarbeiter sorgen von der CAD-unterstützten Konstruktion bis zum fertigen Werkzeug für Präzision und sichern damit die Qualität des Endproduktes.

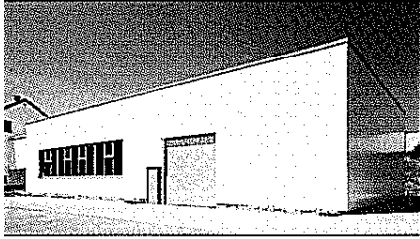
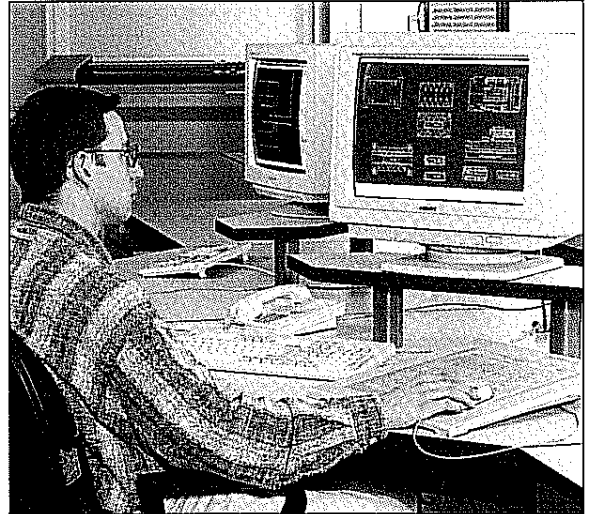

Werkzeuge verlangen Präzision

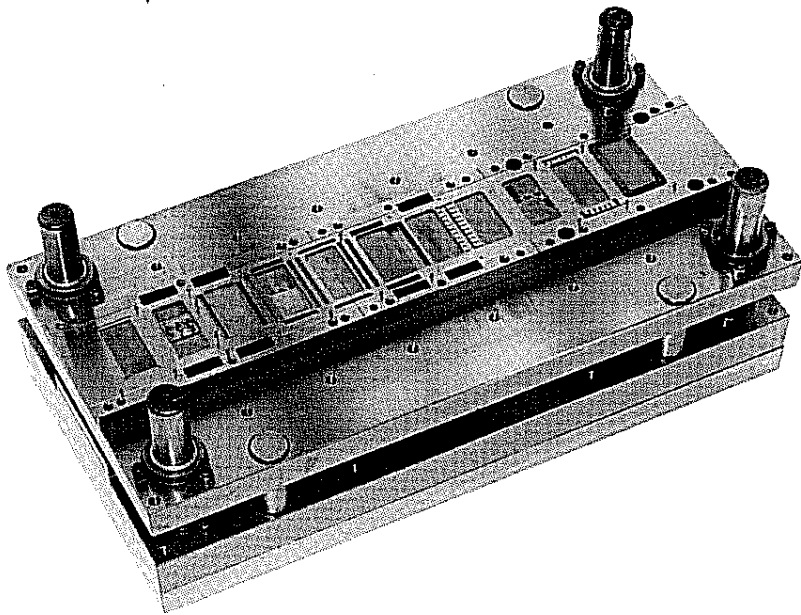

Der eigene Werkzeug- und Vorrichtungsbau macht es möglich: extrem kurze Lieferzeiten und die Fähigkeit individuelle Kundenwünsche perfekt zu erfüllen. Der Ausbau unserer Werkzeugmacherei unterstreicht deshalb unseren Anspruch: Wir verstehen uns als Problemlöser - für nahezu alle Industriezweige. Sowohl bei der Anfertigung von Werkzeugen für die Lochplattenherstellung als auch auf dem Gebiet der Stanztechnik.

Probleme lösen. Mit anspruchsvollen Folgeverbundwerkzeugen lassen sich komplexe Aufgabenstellungen wirtschaftlich und effizient realisieren.

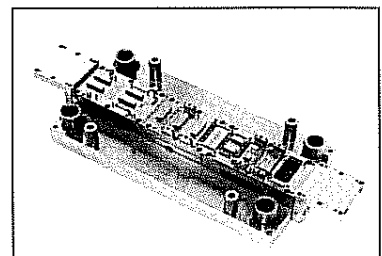

Mit Präzision zur Form

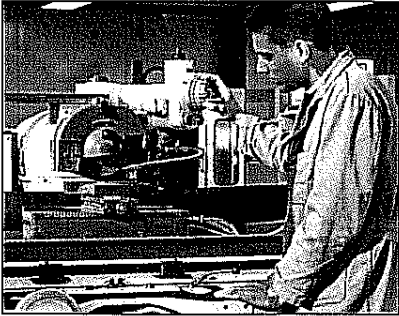

Von der CNC-Fräsmaschine bis zur modernen Schneid-erodieranlage:
Unser Maschinenpark ist immer auf dem neuesten Stand der Technik, die Räume voll klimatisiert. Das sind Voraussetzungen für ein Höchstmaß an Präzision.

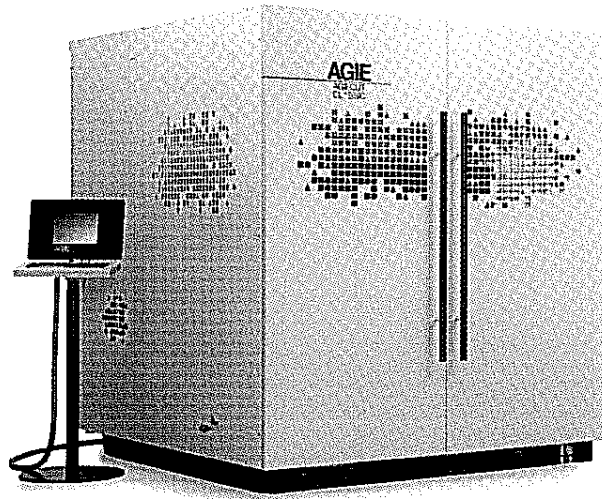

Formen überzeugen durch Qualität

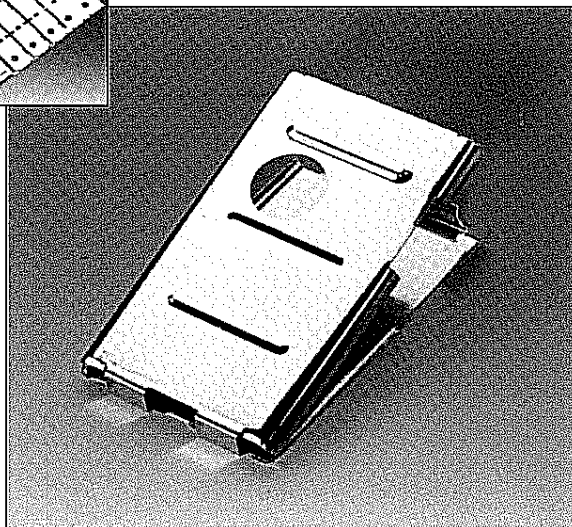
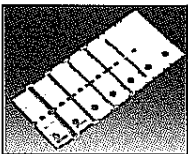

Lösungen für vielfältige kundenspezifische Anforderungen gehören zu unserem täglichen Geschäft. Jede Art von Fertigung ist möglich: von Losgröße 1 bis zur Großserie, ebenso Nullserien für Werkzeugkunden.

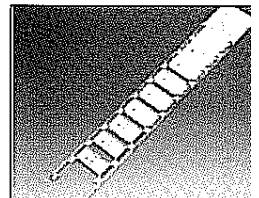
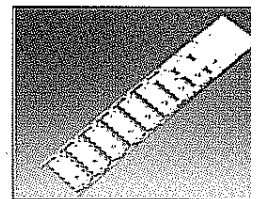
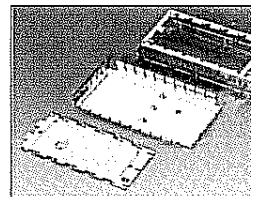

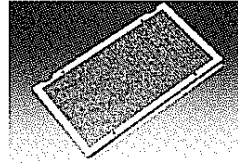
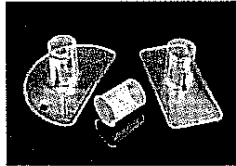
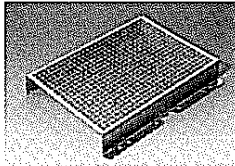
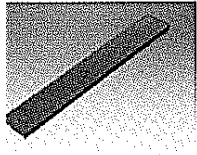

Fordern Sie uns

Wenn Sie Fragen haben -
sprechen Sie mit uns.
Wir beraten Sie gern.
Wenn Sie detaillierte
Informationen über uns
und unsere Produkte
wünschen, fordern Sie*
einfach unseren ausführ-
lichen Leistungskatalog an.

Wir freuen uns auf
Ihre Anfrage.



L O C H A N S T A L T
A H E R H A M M E R
STAHLSCHMIDT & FLENDER G·M·B·H

Aherhammer 5 · 57223 Kreuztal · Telefon 02732 5853-0 · Telefax 02732 27544
Internet: www.aherhammer.de · E-Mail: info@aherhammer.de

Zertifiziert nach DIN EN ISO 9001 : 2000